



Superior Clamping and Gripping



Scheda tecnica di prodotto

Pinza universale PGN-plus-P 64

PGN-plus-P

Pinza universale

Affidabile. Robusto. Flessibile.

Pinza universale PGN-plus-P

Pinza universale parallela a 2 griffe con lubrificazione permanente, elevata forza di presa ed elevati massimi momenti grazie alla nostra affidabile guida di scorrimento dentata.

Campi di applicazione

Pinza pneumatica universale per la movimentazione di pezzi in applicazioni universali. Impiego universale in ambienti puliti o poco sporchi. Versioni speciali disponibili per ambienti molto sporchi.

Vantaggi - I tuoi benefici

Guida di scorrimento dentata per una manipolazione precisa

Momenti massimi possibili adatto per l'impiego di griffe della pinza lunghe

Tasche di lubrificazione nella guida di scorrimento dentata Garantisce affidabilità di processo e intervalli prolungati di manutenzione

Area massima della superficie del pistone per una forza di presa massima

Montaggio su 2 lati della pinza in 3 direzioni di fissaggio per un assemblaggio della pinza universale e flessibile

Alimentazione aria attraverso fori integrati per connessione diretta o tramite raccordi filettati per un assemblaggio della pinza universale e flessibile

Programma di completo di sensori accessori per molteplici possibilità di monitoraggio e controllo della posizione di corsa

Molteplici opzioni per l'ottimizzazione nel caso di applicazione specifico (antipolvere, temperatura elevata, protezione anticorrosione, ecc.)



Dimensioni
Quantità: 11

m

Peso
0.08 .. 39.8 kg



Forza di presa
180 .. 26100 N



Corsa per griffa
2 .. 45 mm



Peso del pezzo
0.9 .. 97.5 kg

Descrizione del funzionamento

Il pistone viene spinto verso il basso e verso l'altro dall'aria compressa.

Le superfici dei piani inclinati producono un movimento della griffa sincrono e parallelo.

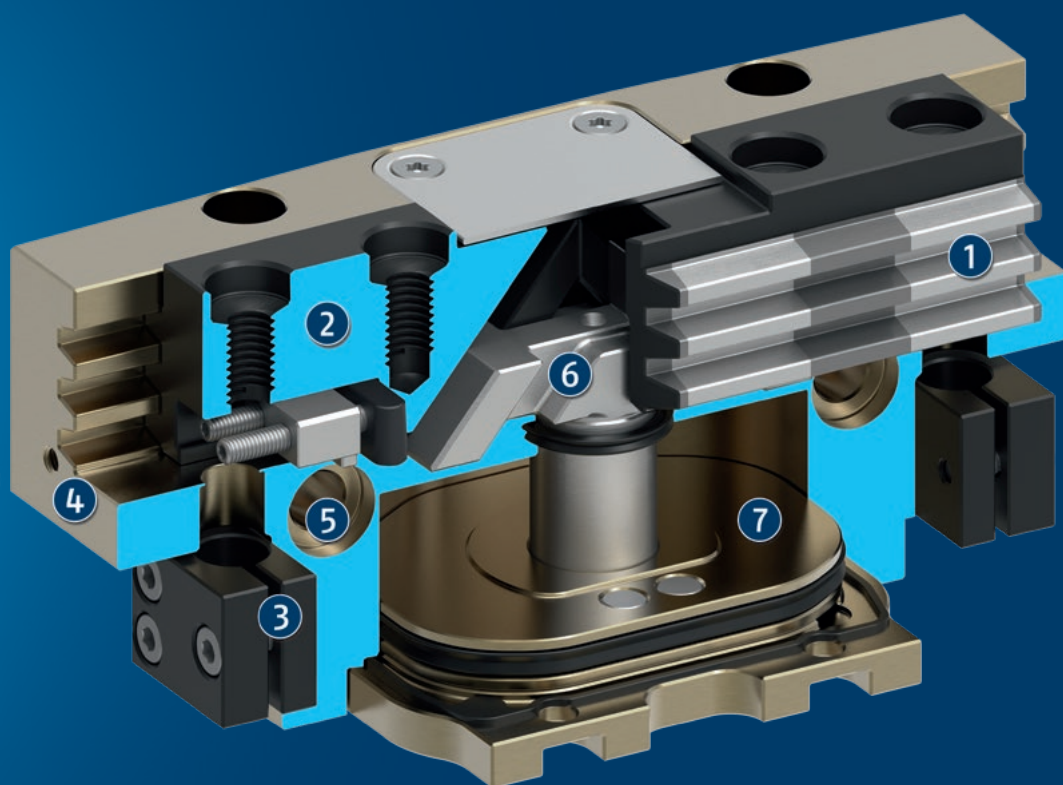

- ① **Guida di scorrimento dentata**
Durata d'uso massima grazie alle tasche di lubrificazione della guida di scorrimento dentata e assorbimento delle forze e delle coppie elevate grazie all'ampio supporto guida
- ② **Griffa**
con piano di fissaggio standardizzato per il collegamento di griffe della pinza specifiche per il pezzo
- ③ **Staffa per sensori**
Supporti per interruttori di prossimità e camme di commutazione regolabili nel corpo
- ④ **Corpo**
a peso ridotto grazie all'impiego di lega di alluminio anodizzata dura e ad alta resistenza
- ⑤ **Possibilità di centraggio e montaggio**
per il montaggio universale della pinza
- ⑥ **Sistema a piani inclinati**
superfici a piani inclinati più ampie consentono un'elevata trasmissione della potenza e usura minima
- ⑦ **Pistoni**
Massima forza grazie alla massima superficie del pistone di comando

Descrizione dettagliata del funzionamento

Versione antipolvere SD



L'opzione "Antipolvere" aumenta il grado di protezione contro sostanze penetranti. L'opzione può essere ordinata nella versione della pinza già montata, oppure può essere montata sulla pinza utilizzando il kit di espansione "SAD PGN-plus-P".

Versione AS/IS per il mantenimento della forza di presa

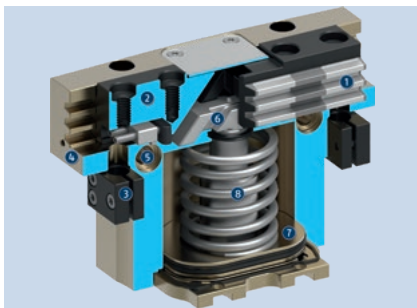

Il dispositivo di mantenimento meccanico della forza di presa garantisce una forza minima di presa anche in caso di perdita di pressione. Nella variante AS questa agisce come forza di chiusura, e nella variante IS come forza di apertura. La seguente immagine mostra la variante AS. Il mantenimento della forza di presa si può usare anche per aumentare la forza stessa di presa o semplicemente per una presa a effetto semplice.

- ❶ Guida di scorrimento dentata
- ❷ Griffa
- ❸ Staffa per sensori
- ❹ Corpo
- ❺ Possibilità di centraggio e montaggio
- ❻ Sistema a piani inclinati
- ❼ Pistoni
- ❽ Dispositivo di mantenimento della forza di presa

Impostazioni delle camme di controllo durante il monitoraggio con interruttori di prossimità induttivi

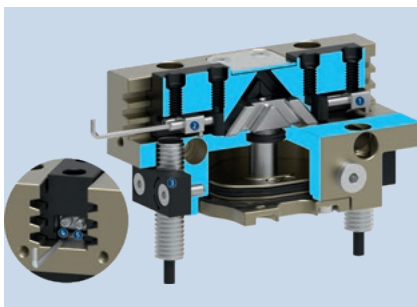

Il monitoraggio con interruttore di prossimità induttivo può essere eseguito di serie dalla dimensione 64. Al momento della consegna, le posizioni "pinza aperta" e "pinza chiusa" sono preimpostate con le camme di controllo. I sensori induttivi devono essere ordinati separatamente, vengono fatti scorrere all'interno della custodia fino all'arresto e serrati. Per monitorare altre posizioni, ad esempio "pezzo serrato", entrambe le camme di controllo possono essere impostate singolarmente nelle rispettive ganasce di base.

- ❶ Preimpostazione della camma di controllo per la posizione "pinza chiusa"
- ❷ Preimpostazione della camma di controllo per la posizione "pinza aperta"
- ❸ Supporto con vite di bloccaggio per il fissaggio del sensore
- ❹ Vite di serraggio per fissare in modo affidabile il punto di commutazione regolato
- ❺ Vite di regolazione per impostare qualsiasi punto di commutazione

Possibilità di montaggio opzionale sotto la copertura per una struttura aggiuntiva specifica per il cliente

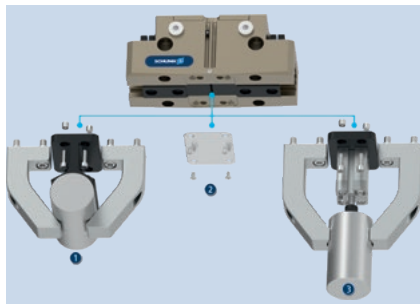

Al momento della consegna, la copertura è montata sulla pinza. Può essere rimossa se necessario. Sotto la copertura sono presenti filettature e raccordi per il montaggio di design specifici per il cliente e la realizzazione di funzioni aggiuntive.

- ❶ Centratrice aggiuntiva o supporto del pezzo
- ❷ La lamiera di copertura (può essere rimossa)
- ❸ Espulsore con cilindro esterno attaccato alla pinza

Informazioni generali sulla serie

Principio di funzionamento: Riduttore a cuneo con trasmissione della forza superficiale

Materiale del corpo pinza: Alluminio

Materiale delle griffe base: Acciaio

Azionamento: pneumatico, tramite aria compressa filtrata secondo la norma ISO 8573-1:2010 [7:4:4].

Garanzia: 36 mesi

Caratteristiche di vita utile: Su richiesta

La fornitura comprende: Supporto per interruttori di prossimità, boccole di centraggio, guarnizioni OR per collegamento diretto, istruzioni di montaggio (il manuale d'uso con dichiarazione di incorporazione è disponibile online)

Dispositivo di mantenimento della forza di presa: tramite dispositivo di sicurezza meccanico per mantenimento della forza di presa oppure tramite la valvola di mantenimento pressione SDV-P

Forza di presa: è la somma aritmetica della forza individuale applicata a ciascuna ganasca alla distanza P (vedi illustrazione).

Lunghezza delle dita: è misurato dalla superficie di riferimento come la distanza P nella direzione all'asse principale.

La lunghezza massima consentita delle griffe vale fino a quando non viene raggiunta la pressione d'esercizio nominale. Con pressioni più alte, la lunghezza delle griffe deve essere ridotta proporzionalmente alla pressione d'esercizio nominale.

Ripetibilità: È definita come variazione della posizione finale dopo 100 corse consecutive.

Peso del pezzo: è calcolato con presa per attrito, con coefficiente di attrito di 0,1 e con un fattore di sicurezza pari a 2, per evitare una possibile perdita di presa dovuta alla accelerazione della forza di gravità g. Pesì di pezzo maggiori sono permessi in presenza di presa geometrica.

Tempo di chiusura e apertura: sono tempi di movimento delle sole ganasce base, senza dita di presa specifiche per l'applicazione. I tempi di commutazione delle valvole, i tempi di riempimento dei tubi o i tempi di reazione del PLC non sono compresi in questi valori ma vanno presi in considerazione per determinare i tempi di ciclo.

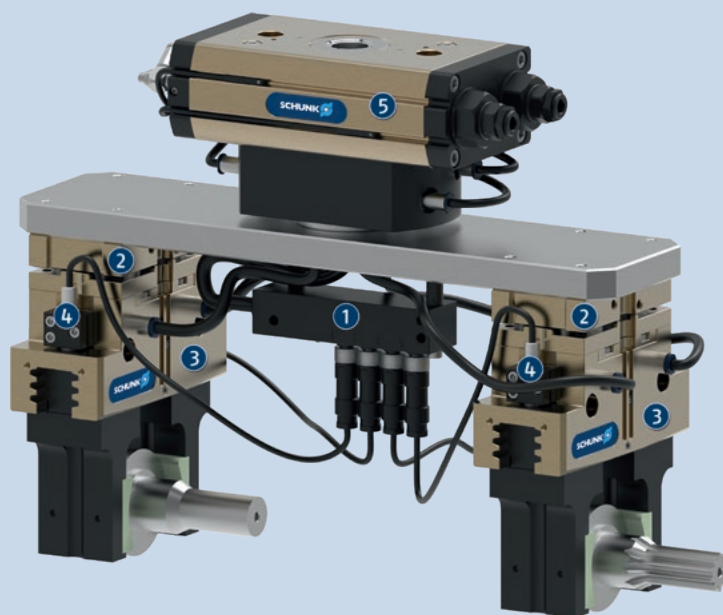

Applicazione d'esempio

Utensile di manipolazione per il carico e lo scarico di pezzi grezzi e finiti e per la compensazione di posizioni imprecise. Un distributore di sensori viene utilizzato per instradare i segnali attraverso un cavo.

- 1 Distributore per sensori V4
- 2 Unità di compensazione della tolleranza TCU-Z
- 3 Pinza universale PGN-plus-P
- 4 Sensori IN
- 5 Attuatore rotante universale SRM

SCHUNK offre di più ...

I componenti seguenti rendono il prodotto ancora più produttivo: il giusto completamento per la massima funzionalità, flessibilità, affidabilità e produzione controllata.



Attuatore rotante



Sistema di cambio rapido



Unità di compensazione



Modulo lineare



Sistema di sostituzione rapida delle griffe



Griffa grezza



Valvola di mantenimento pressione



Griffa intermedia universale



Sensore per posizioni flessibili



Sensore di posizione analogico



Interruttore elettromagnetico



Sensore induttivo di prossimità

① Per maggiori informazioni su questi prodotti consultare le pagine di prodotto successive o il sito schunk.com.

Opzioni ed informazioni speciali

Versione AS/IS per il mantenimento della forza di presa: La versione per il mantenimento meccanico della forza di presa garantisce una forza minima di presa anche in caso di una perdita di pressione. Nella versione AS/IS questa agisce come forza di chiusura, nella versione IS come forza di apertura.

Versione per temperatura elevata VHT: per l'impiego in ambienti caldi

Versione di precisione P: Per la massima precisione

Versione anticorrosione K: per l'impiego in ambienti che favoriscono al corrosione

Versione ATEX EX: Per ambienti a rischio esplosione

Versione antipolvere SD: protezione antipolvere assoluta, grado di protezione migliorato contro l'ingresso di corpi estranei.

Collegamento per la pressurizzazione integrato: impedisce l'ingresso di sporco all'interno della pinza

Lubrificazione conforme alle norme alimentari: Il prodotto contiene di serie lubrificanti adatti agli alimenti. I requisiti della EN 1672-2:2020 non sono completamente soddisfatti. I relativi certificati NSF sono disponibili su <https://info.nsf.org/USDA/Listings.asp> utilizzando le informazioni sui lubrificanti nelle istruzioni per l'uso.

Ulteriori varianti: Diverse opzioni possono essere combinate l'una con l'altra.

PGN-plus-P

Pinza universale

SCHUNK pinza PGN-plus-P!

Panoramica accessori

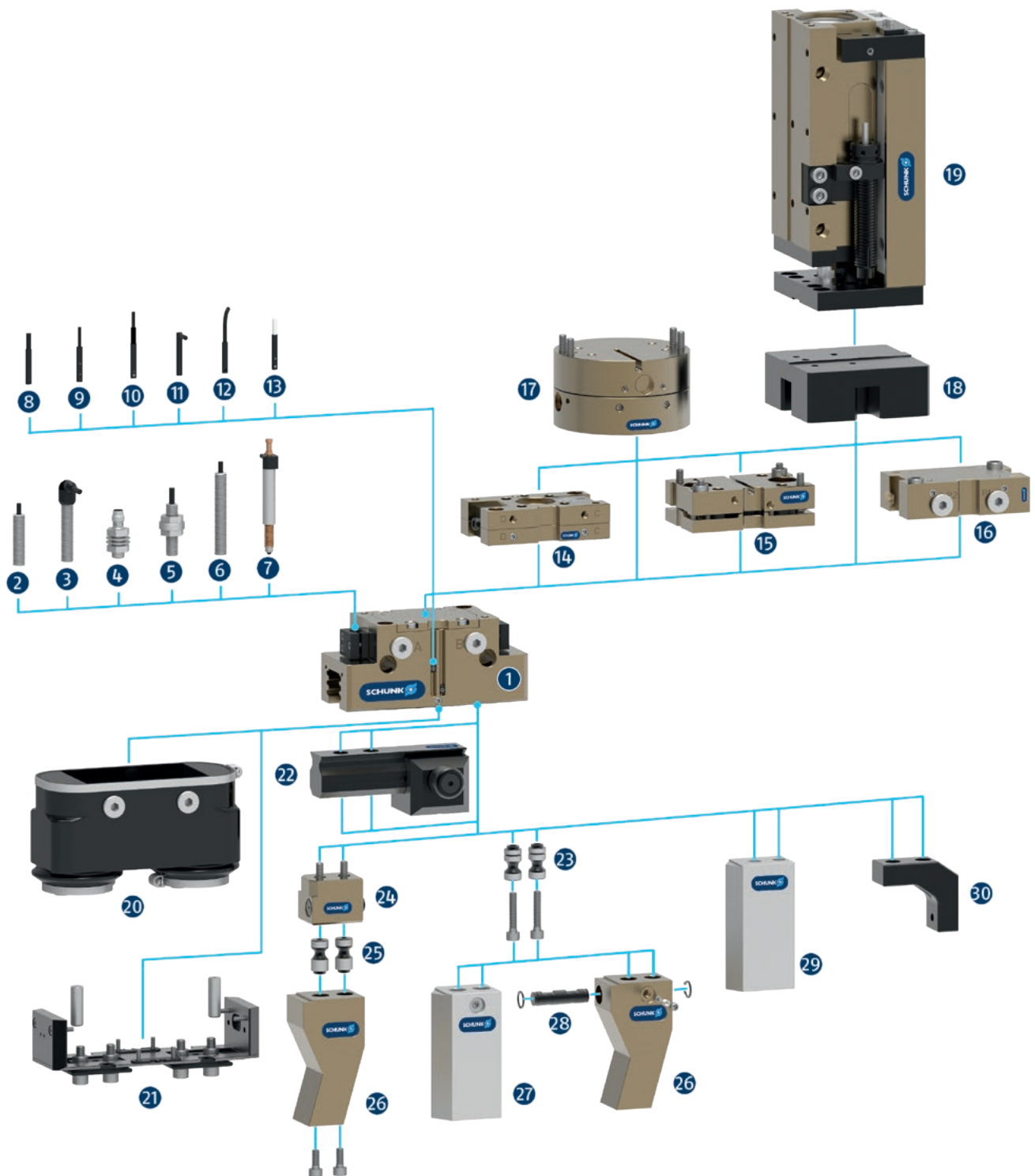

- 1 **PGN-plus-P**
Pinza universale parallela a 2 griffe con elevata forza di presa e massimi momenti grazie alla guida di scorrimento dentata.

Sistema di sensori

- 2 **IN ...**
Interruttore di prossimità induttivo con cavo stampato e uscita del cavo dritta
- 3 **IN ...-SA**
Interruttore di prossimità induttivo con cavo stampato e uscita del cavo laterale
- 4 **IN-C 80**
Sensore induttivo di prossimità, collegabile direttamente
- 5 **FPS**
Sensore di posizione flessibile per monitorare fino a cinque diverse posizioni liberamente selezionabili
- 6 **APS-Z80**
Sensore di posizione induttivo per il rilevamento preciso della posizione delle griffe della pinza con uscita analogica
- 7 **APS-M1S**
Sistema di misura meccanico per il rilevamento preciso della posizione della griffa della pinza con uscita analogica
- 8 **MMS 22**
Interruttore magnetico con uscita cavo dritta per il monitoraggio di una posizione

MMS 22-PI1
Interruttore magnetico con uscita cavo dritta per il monitoraggio di una posizione liberamente programmabile
- 9 **MMS 22-PI2**
Interruttore magnetico con uscita cavo dritta per il monitoraggio di una posizione liberamente programmabile
- 10 **MMS 22-PI1-HD**
MMS 22-PI1 in versione robusta

MMS 22-PI2-HD
MMS 22-PI2 in versione robusta
- 11 **MMS 22-SA**
Interruttore magnetico con uscita cavo laterale per il monitoraggio di una posizione

MMS 22-PI1-SA
Interruttore magnetico con uscita cavo laterale per il monitoraggio di una posizione liberamente programmabile
- 12 **MMS-P**
Interruttore magnetico con uscita cavo dritta per il monitoraggio di una posizione liberamente programmabile
- 13 **MMS-A**
Interruttore magnetico analogico con uscita cavo dritto per la misurazione della posizione della griffa della pinza con uscita analogica e funzione di apprendimento

Prodotti complementari

- 14 **CWS**
Sistema di cambio manuale con passante aria integrato per il cambio semplice dei componenti di movimentazione.
- 15 **TCU**
Unità di compensazione delle tolleranze per la compensazione di piccole tolleranze nel piano
- 16 **SDV-P-E-P**
Valvola di mantenimento della pressione per il mantenimento temporaneo della forza e della posizione
- 17 **AGE**
Unità di compensazione di ampie tolleranze sugli assi X e Y
- 18 **ASG**
Piastra adattatrice per il montaggio di diversi componenti automatizzati nel sistema modulare
- 19 **CLM**
Modulo lineare con azionamento pneumatico e rulli incrociati precaricati senza gioco
- 20 **HUE**
Boccole di protezione contro lo sporco
- 21 **SAD**
Versione resistente alla polvere, kit di retrofit

Accessori per dita

- 22 **UZB**
La griffa intermedia universale permette lo spostamento rapido, senza utensili e sicuro dei morsetti nella pinza.
- 23 **BSWS-AR**
Perno adattatore che consente il cambio rapido e manuale delle griffe
- 24 **BSWS-B**
Meccanismo di bloccaggio del sistema di cambio rapido delle ganasce per il cambio rapido e manuale delle griffe superiori.
- 25 **BSWS-A**
Perno adattatore del sistema di cambio rapido, per griffe personalizzate
- 26 **Griffe personalizzate**
- 27 **BSWS-ABR**
Griffa grezza in alluminio con interfaccia per il sistema di cambio rapido delle ganasce

BSWS-SBR
Griffa grezza in alluminio con interfaccia per il sistema di cambio rapido delle ganasce
- 28 **BSWS-UR**
Meccanismo di bloccaggio per l'integrazione del sistema di cambio rapido delle griffe in ganasce personalizzate
- 29 **ABR/SBR**
Griffa grezza in acciaio o alluminio con diagramma di collegamento viti standard
- 30 **ZBA**
Ganasce intermedia per il riorientamento della superficie di fissaggio

PGN-plus-P 64

Pinza universale



Forza di presa per presa esterna

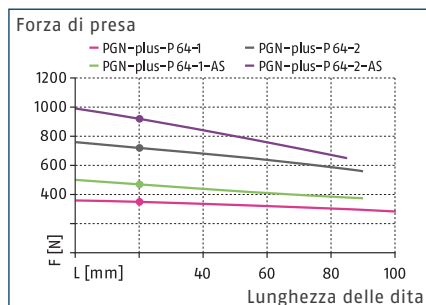

Forza di presa per presa interna

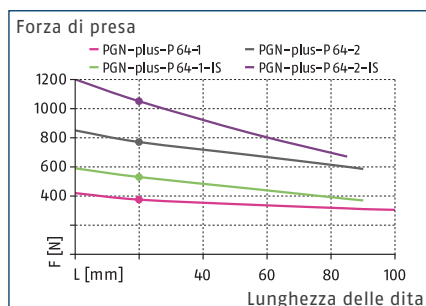

Dimensioni e carichi massimi

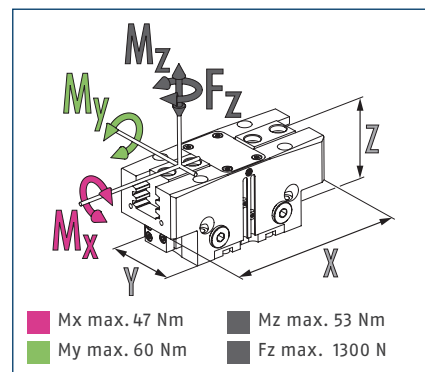

① Le coppie e le forze indicate sono valori statici, valgono per ciascuna ganascia base e possono subentrare contemporaneamente. I carichi possono aggiungersi alla coppia generata dalla stessa forza di presa.

Dati tecnici

Descrizione		PGN-plus-P 64-1	PGN-plus-P 64-2	PGN-plus-P 64-1-AS	PGN-plus-P 64-2-AS	PGN-plus-P 64-1-IS	PGN-plus-P 64-2-IS
ID		0318496	0318497	0318498	0318499	0318500	0318501
Corsa per griffa	[mm]	6	3	6	3	6	3
Forza di apertura/chiusura	[N]	350/375	720/770	470/-	920/-	-/530	-/1050
Forza min. prodotta dalla molla	[N]			120	200	155	280
Peso	[kg]	0.27	0.27	0.35	0.35	0.35	0.35
Peso del pezzo raccomandato	[kg]	1.75	3.6	1.75	3.6	1.75	3.6
Volume del cilindro per corsa doppia	[cm ³]	15	15	24	24	27	27
Pressione d'esercizio min./nom./max.	[bar]	2.5/6/8	2.5/6/8	4/6/6.5	4/6/6.5	4/6/6.5	4/6/6.5
pressione min. / max. aria di sbarramento	[bar]	0.5/1	0.5/1	0.5/1	0.5/1	0.5/1	0.5/1
Tempo di chiusura/apertura	[s]	0.02/0.02	0.02/0.02	0.02/0.04	0.02/0.04	0.04/0.02	0.04/0.02
Tempo di chiusura/apertura con molla	[s]			0.07	0.07	0.07	0.07
Lunghezza griffe max. consentita	[mm]	100	90	90	85	90	85
Peso max. consentito per griffa	[kg]	0.4	0.4	0.4	0.4	0.4	0.4
Classe di protezione IP		40	40	40	40	40	40
Temperatura ambiente min/max	[°C]	5/90	5/90	5/90	5/90	5/90	5/90
Ripetibilità	[mm]	0.01	0.01	0.01	0.01	0.01	0.01
Dimensioni X x Y x Z	[mm]	76 x 36 x 39	76 x 36 x 39	76 x 36 x 57	76 x 36 x 57	76 x 36 x 57	76 x 36 x 57
Opzioni e loro caratteristiche							
Versione antipolvere		1317542	1317543	1317545	1317548	1317549	1317558
Classe di protezione IP		64	64	64	64	64	64
Peso	[kg]	0.34	0.34	0.42	0.42	0.42	0.42
Versione protetta dalla corrosione		38318496	38318497	38318498	38318499	38318500	38318501
Versione per temperatura elevata		39318496	39318497	39318498	39318499	39318500	39318501
Temperatura ambiente min/max	[°C]	5/130	5/130	5/130	5/130	5/130	5/130
Versione di precisione		0318502	0318503	0318504	0318505		

① Potrebbe impiegare alcune centinaia di cicli di presa prima che sia disponibile tutta la forza di presa (come indicato nella tabella dei dati).

Vista principale

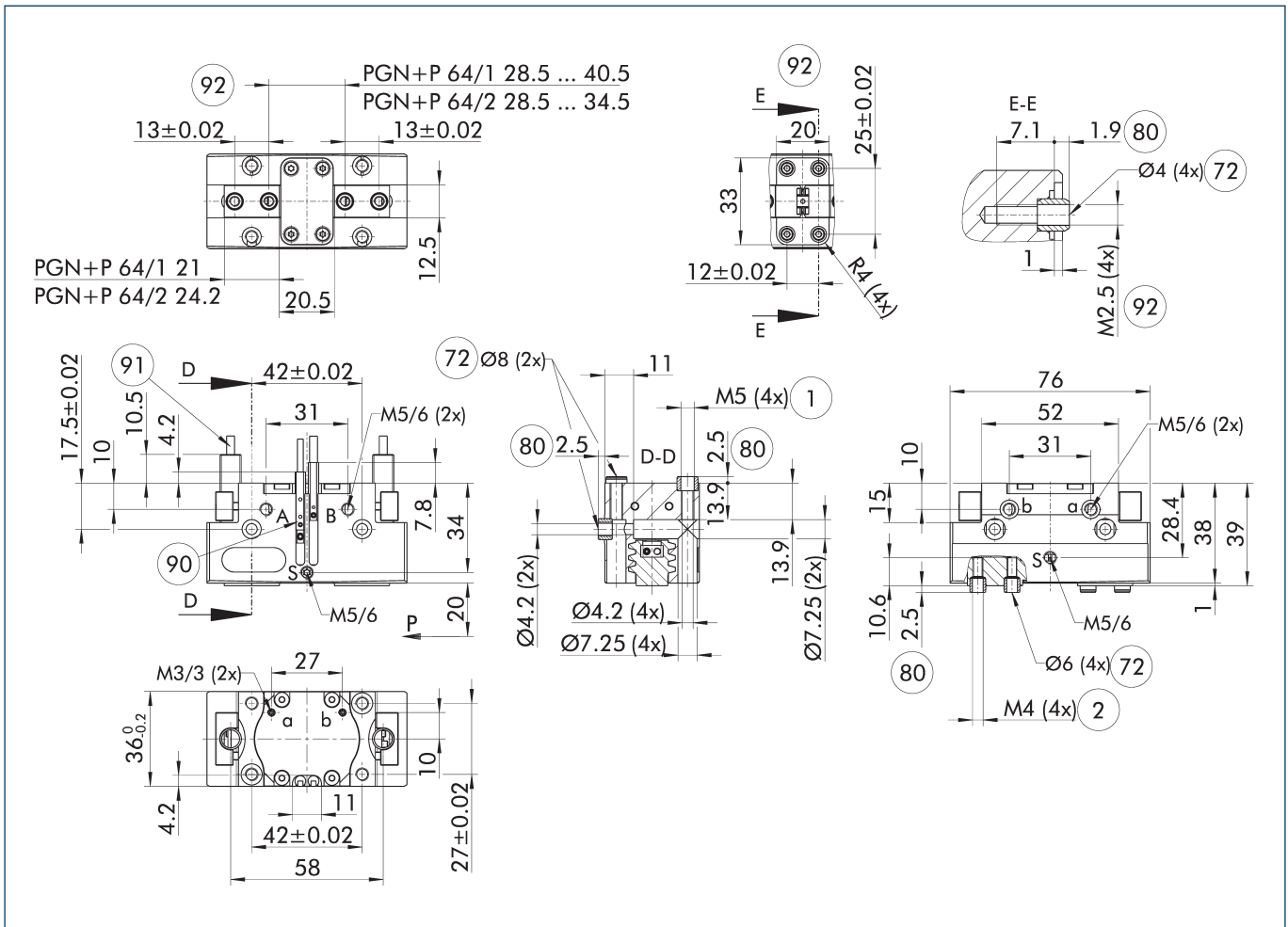

Il disegno mostra il modello base di pinza con griffa chiusa senza considerare le opzioni descritte di seguito.

① In alternativa/in aggiunta al mantenimento della forza di presa meccanica caricato a molla, la valvola di mantenimento pressione SDV-P può essere usata per presa interna ed esterna (vedere la sezione del catalogo "Accessori").

A, a Collegamento principale/ diretto, apertura pinza

B, b Collegamento principale/ diretto, chiusura pinza

S Collegamento per la pressurizzazione

① Fissaggio della pinza

② Fissaggio delle dita

72 Sede per boccia di centraggio

80 Profondità della bussola di centraggio nella parte da montare

90 Sensore MMS 22...

91 Sensore IN ...

92 Raccordo a vite con centraggio per il montaggio (queste boccie di centraggio non sono comprese nella fornitura).

PGN-plus-P 64

Pinza universale

Sporgenza max. consentita

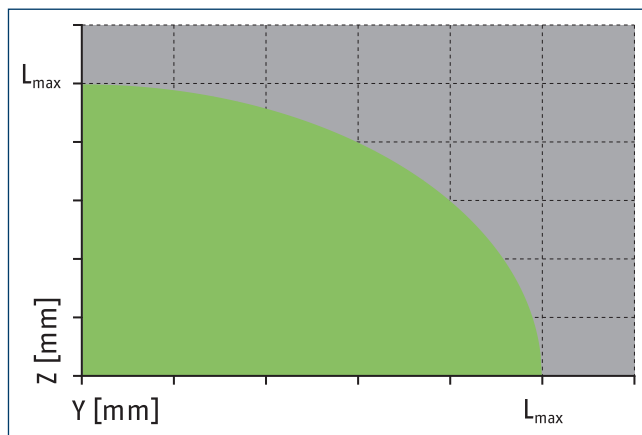
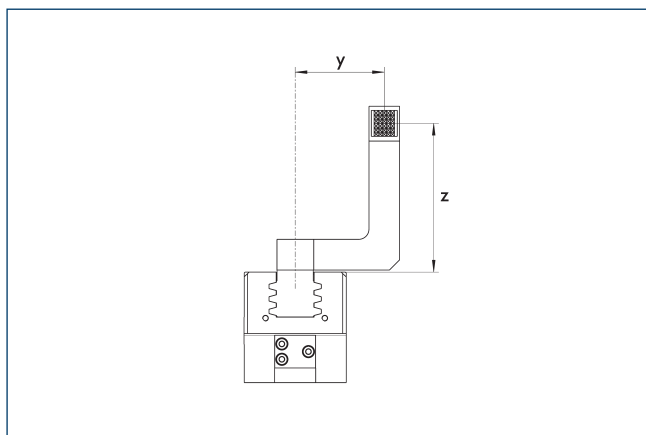

■ Campo ammissibile ■ Campo non ammissibile

L_{max} corrisponde alla lunghezza massima consentita delle griffe, vedi la tabella dati tecnici

Collegamento diretto senza tubo flessibile M3

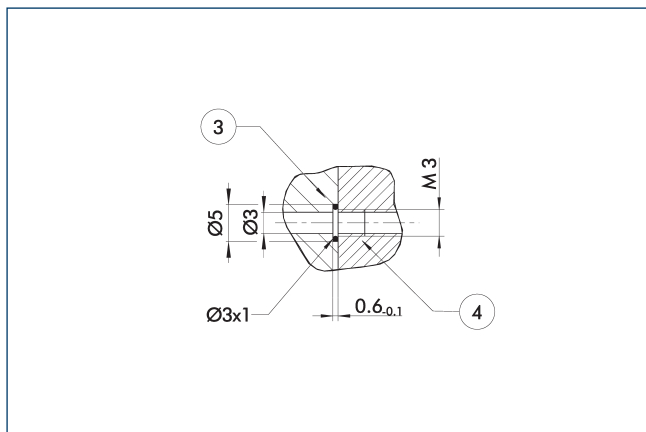

③ Piastra adattatrice

④ Pinze

Il collegamento diretto serve per l'alimentazione dell'aria senza tubi flessibili. La pressione viene trasmessa infatti attraverso i fori della piastra di interfaccia.

Versione AS/IS per il mantenimento della forza di presa

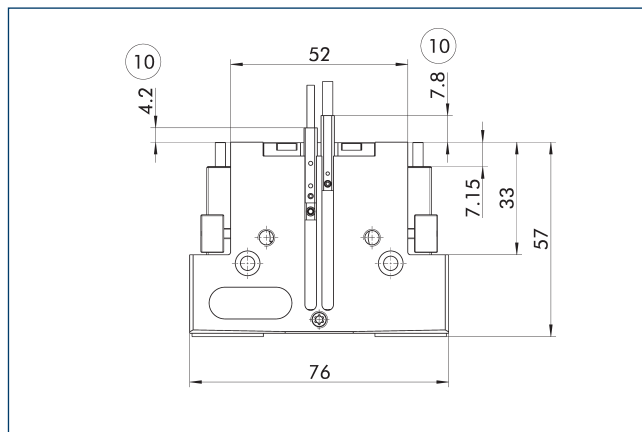

⑩ Sporgenza solo per la versione AS

Il dispositivo di mantenimento della forza di presa garantisce un forza minima di presa anche in caso di perdita di pressione. Nella variante AS/S questa agisce come forza di chiusura, e nella variante IS come forza di apertura. Inoltre, il mantenimento della forza di presa si può usare per aumentare la forza stessa di presa o semplicemente per una presa a effetto semplice.

Versione antipolvere

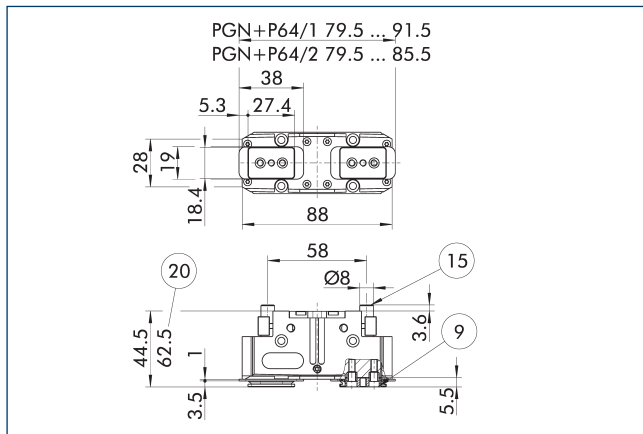

- 9 Per la figura dell'avvitamento vedere la versione base
 15 Bulloni di tenuta
 20 Per la versione AS/S

L'opzione "Antipolvere" aumenta il grado di protezione contro sostanze penetranti. Il piano di fissaggio delle dita si sposta dell'altezza della griffa intermedia. La lunghezza delle griffe inoltre deve essere misurata a partire dal bordo superiore del corpo della pinza.

Descrizione	ID
Copertura parapolvere	
SAD PGN-plus-P 64	1347481

- 1 L'opzione "antipolvere" può essere ordinata nella versione della pinza pre-montata, oppure può essere montata sulla pinza utilizzando il kit di espansione "SAD PGN-plus-P".

Versione di precisione

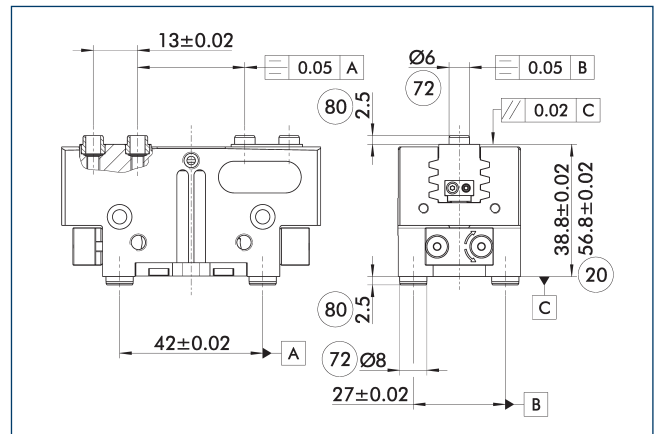

- 20 Per la versione AS/S
 72 Sede per boccia di centraggio
 80 Profondità della bussola di centraggio nella parte da montare

Le tolleranze indicate si riferiscono solo alle varianti delle versioni di precisione riportate nelle tabelle dati tecniche. Tutte le altre varianti delle versioni di precisione sono possibili su richiesta.

Valvola di mantenimento pressione SDV-P

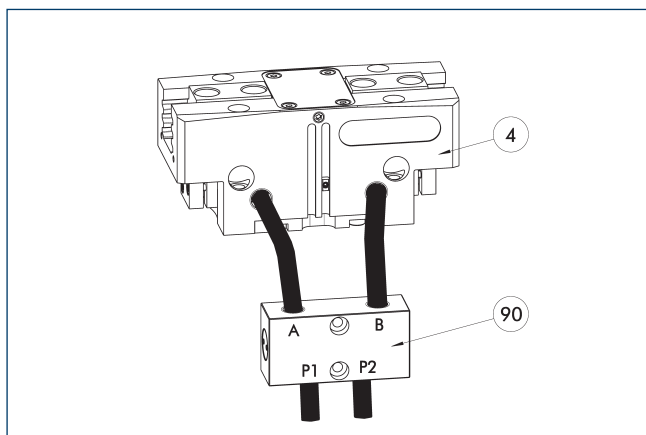

- ④ Pinze
- ⑨⑩ Valvola di mantenimento pressione SDV-P

In situazioni di arresto d'emergenza, la valvole di mantenimento pressione SDV-P garantisce il mantenimento provvisorio della pressione presente nella camera del pistone di moduli pneumatici di presa, di rotazione, lineari e di cambio rapido.

Descrizione	ID	Diametro consigliato tubo flessibile [mm]
Valvola di mantenimento pressione		
SDV-P 04	0403130	6
SDV-P 07	0403131	8
Valvola di mantenimento pressione con bullone di sfiato		
SDV-P 04-E	0300120	6
SDV-P 07-E	0300121	8

- ① Per raggiungere il tempo di chiusura e apertura specificato per ogni variante di pinza, è necessario utilizzare il diametro del tubo consigliato. L'assegnazione diretta della rispettiva variante della pinza di presa per l'SDV-P è disponibile sul sito www.schunk.com.

Valvola di mantenimento pressione SDV-P E-P

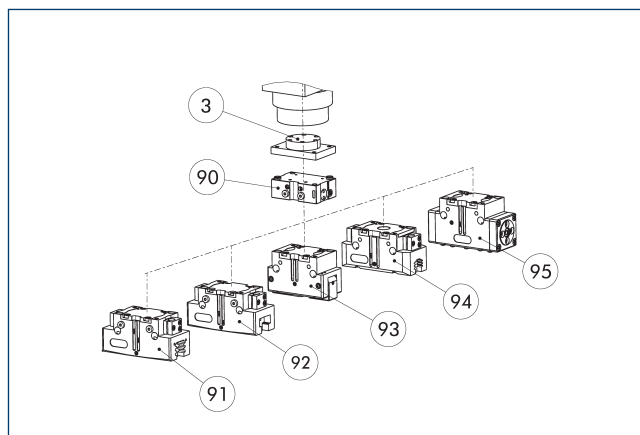

- ③ Piastra adattatrice
- ⑨⑩ Valvola di mantenimento pressione SDV-P E-P
- ⑨① Pinza parallela a 2 griffe PGN-plus/PGN-plus-P
- ⑨② Pinza a 2 griffe parallele JGP
- ⑨③ Pinza angolare a 2 griffe PWG-plus
- ⑨④ Pinza parallela a 2 griffe PGB
- ⑨⑤ Pinza DPG-plus a tenuta

In situazioni di arresto d'emergenza, le valvole di mantenimento pressione SDV-P E-P garantiscono il mantenimento provvisorio della pressione presente nella camera del pistone. La valvola SDV-P E-P è collegabile direttamente alle pinze elencate senza richiedere altri tubi flessibili pneumatici.

Descrizione	ID	
Valvola di mantenimento pressione		
SDV-P 64-E-P	0300124	

Dispositivo pneumatico di posizionamento PPD

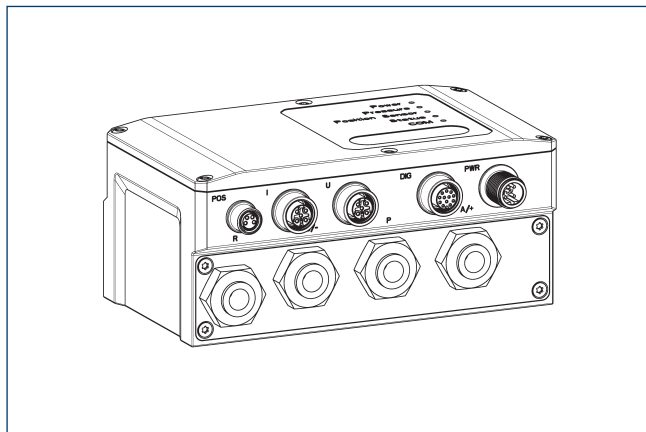

Il PPD consente flessibilità in tutte le applicazioni con pinze pneumatiche grazie al posizionamento libero, alla forza di presa e alla regolazione della velocità.

Descrizione	ID	
Dispositivo pneumatico di posizionamento		
PPD 10-IO-L	1540698	
Piastra adattatrice		
A GGN0804-1204-A	1540691	
Cavo di collegamento IO-Link		
KA GGN1205-1212-IO-L-00100-A	1540697	
Cavo di connessione dell'alimentazione - compatibile con cavo guida		
KA GLN12B05-LK-01000-A	1540660	
Prolunga per cavo		
KV GGN0804-IO-00150-A	1540662	
KV GGN0804-IO-00300-A	1540663	
Kit di montaggio		
Kit di montaggio PPD	1540705	

① Oltre al PPD è necessario un sensore di posizione (sensore SCHUNK IO-Link o sensore analogico (4...20 mA)).

Copertura protettiva HUE PGN-plus 64

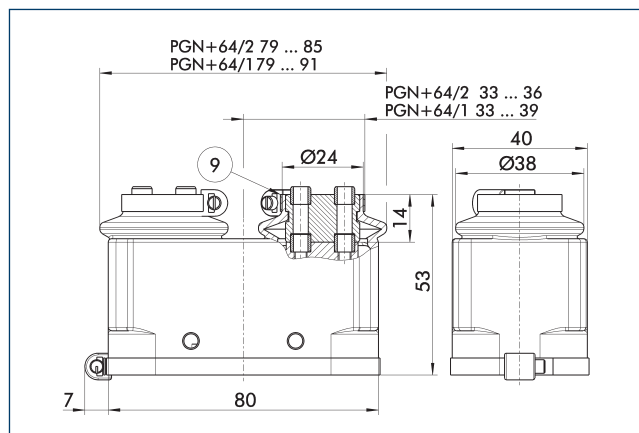

⑨ Per la figura dell'avvitamento vedere la versione base

La guaina protettiva HUE protegge completamente la pinza da azioni esterne. La guaina è adatta per applicazioni fino a IP65 nel caso in cui venga fornita una sigillatura aggiuntiva del fondo della guaina. Per informazioni dettagliate, si prega di fare riferimento alla serie HUE. Lo schema di collegamento si sposta dell'altezza della griffa intermedia.

Descrizione	ID	Classe di protezione IP
Cappuccio di protezione		
HUE PGN-plus 64	0371480	65

① La copertura protettiva HUE non è adatta all'uso sulle pinze con mantenimento della forza di presa. Non è possibile un monitoraggio induttivo della pinza in relazione alla copertura protettiva HUE. SCHUNK raccomanda l'uso di sensori magnetici approvati dalla relativa variante della pinza.

PGN-plus-P 64

Pinza universale

Sistemi BSWS di sostituzione rapida delle griffe

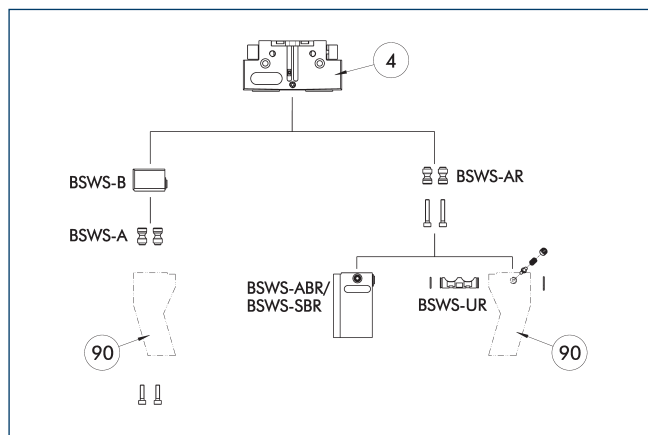

④ Pinze

⑨ Griffe della pinza personalizzate

Esistono diversi sistemi di cambio rapido delle ganasce per la pinza. Per informazioni dettagliate fare riferimento al prodotto corrispondente

Descrizione	ID	La fornitura comprende
Adattatore sistema di cambio rapido delle ganasce		
BSWS-A 64	0303022	2
BSWS-AR 64	0300092	2
Sistema di cambio rapido delle ganasce		
BSWS-B 64	0303023	1
Dita grezze con sistema di cambio rapido delle griffe		
BSWS-ABR-PGZN-plus 64	0300072	1
BSWS-SBR-PGZN-plus 64	0300082	1
Meccanismo del sistema di cambio rapido delle griffe		
BSWS-UR 64	0302991	1

① Se la pressione di esercizio è superiore a 6 bar, è necessario verificare l'idoneità all'uso al di sopra dei limiti di applicazione. È possibile utilizzare unicamente i sistemi elencati nella tabella.

Campi di applicazione

Serie	Dimensioni	Variante	Idoneità
PGN-plus-P	64	-1 (6 bar)	■■■■
PGN-plus-P	64	-1-AS/1-IS (6 bar)	■■■■
PGN-plus-P	64	-2 (6 bar)	■■■■
PGN-plus-P	64	-2-AS/2-IS (6 bar)	■■■■
Legenda			
■■■■	Combinabile senza restrizioni		
■■□□	Utilizzo soggetto a restrizioni (si vedano i limiti di carico)		
□□□□	non combinabile		

I limiti di carico per descrivere i limiti di applicazione possono essere reperiti nel capitolo del catalogo relativo agli accessori corrispondenti.

Sistema di cambio rapido delle griffe BSWS-M

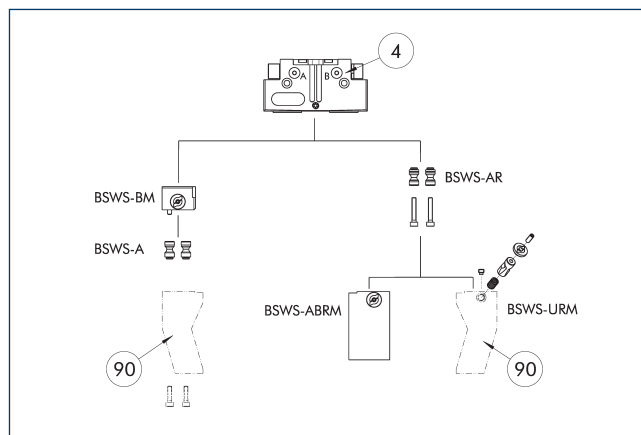

④ Pinze

⑨ Griffe della pinza personalizzate

Esistono diversi sistemi di cambio rapido delle ganasce per la pinza. Per informazioni dettagliate fare riferimento al prodotto corrispondente

Descrizione	ID	La fornitura comprende
Adattatore sistema di cambio rapido delle ganasce		
BSWS-A 64	0303022	2
BSWS-AR 64	0300092	2
Sistema di cambio rapido delle ganasce		
BSWS-BM 64	1313900	1
Dita grezze con sistema di cambio rapido delle griffe		
BSWS-ABRM-PGZN-plus 64	1420851	1
Meccanismo del sistema di cambio rapido delle griffe		
BSWS-URM 64	1398401	1

① Se la pressione di esercizio è superiore a 6 bar, è necessario verificare l'idoneità all'uso al di sopra dei limiti di applicazione. È possibile utilizzare unicamente i sistemi elencati nella tabella.

Campi di applicazione

Serie	Dimensioni	Variante	Idoneità
PGN-plus-P	64	-1 (6 bar)	■■■■
PGN-plus-P	64	-1-AS/1-IS (6 bar)	■■■■
PGN-plus-P	64	-2 (6 bar)	■■■■
PGN-plus-P	64	-2-AS/2-IS (6 bar)	■■■■
Legenda			
■■■■	Combinabile senza restrizioni		
■■□□	Utilizzo soggetto a restrizioni (si vedano i limiti di carico)		
□□□□	non combinabile		

I limiti di carico per descrivere i limiti di applicazione possono essere reperiti nel capitolo del catalogo relativo agli accessori corrispondenti.

Sistema di cambio rapido griffe BSWS-R

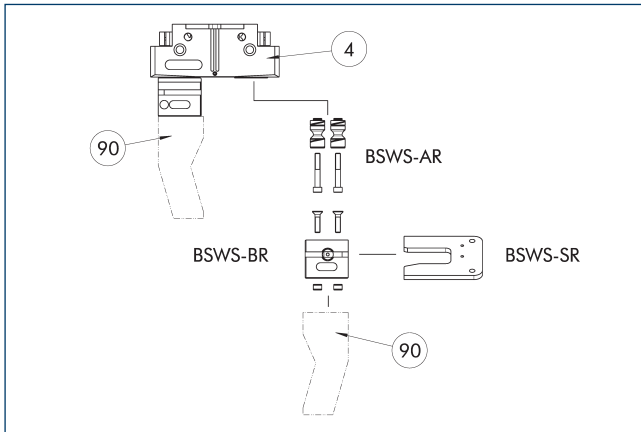

④ Pinze

⑨⑩ Griffe della pinza personalizzate

Esistono diversi sistemi di cambio rapido delle ganasce per la pinza. Per informazioni dettagliate fare riferimento al prodotto corrispondente

Descrizione	ID	La fornitura comprende
Adattatore sistema di cambio rapido delle ganasce		
BSWS-AR 64	0300092	2
Sistema di cambio rapido delle ganasce		
BSWS-BR 64	1555914	1
Sistema di stoccaggio		
BSWS-SR 64	1555950	1
Set di montaggio per sensore di prossimità		
AS-IN40-BSWS-SR 50/64	1561455	1
Sensore induttivo di prossimità		
IN 40-S-M12	0301574	
IN 40-S-M8	0301474	
INK 40-S	0301555	

① Se la pressione di esercizio è superiore a 6 bar, è necessario verificare l'idoneità all'uso al di sopra dei limiti di applicazione. È possibile utilizzare unicamente i sistemi elencati nella tabella.

Campi di applicazione

Serie	Dimensioni	Variante	Idoneità
PGN-plus-P	64	-1 (6 bar)	■■■■■
PGN-plus-P	64	-1-AS/1-IS (6 bar)	■■■■■
PGN-plus-P	64	-2 (6 bar)	■■■■■
PGN-plus-P	64	-2-AS/2-IS (6 bar)	■■■■■
Legenda			
■■■■■	Combinabile senza restrizioni		
■■■□	Utilizzo soggetto a restrizioni (si vedano i limiti di carico)		
□□□□	non combinabile		

I limiti di carico per descrivere i limiti di applicazione possono essere reperiti nel capitolo del catalogo relativo agli accessori corrispondenti.

Ganasce intermedie ZBA L-plus 64

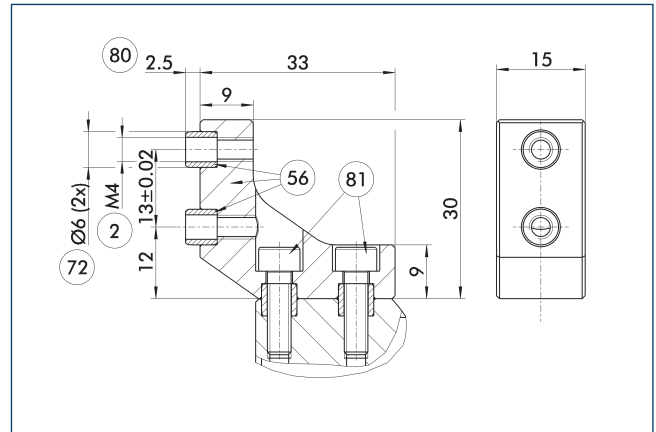

② Fissaggio delle dita

⑤⑥ Contenuto nella fornitura

⑦② Sede per boccia di centraggio

⑧⑩ Profondità della bussola di centraggio nella parte da montare

⑧① Non contenuto nella fornitura

Le ganasce intermedie ZBA-L-plus consentono di ruotare di 90° il piano di fissaggio dei morsetti riportati. Ciò consente di disegnare e produrre facilmente i morsetti riportati (soprattutto per versioni lunghe) in quanto non sono necessari fori passanti profondi.

Descrizione	ID	Materiale	Interfaccia griffa	La fornitura comprende
Griffa intermedia				
ZBA-L-plus 64	0311722	Alluminio	PGN-plus 64	1

PGN-plus-P 64

Pinza universale

Griffa intermedia universale UZB 64

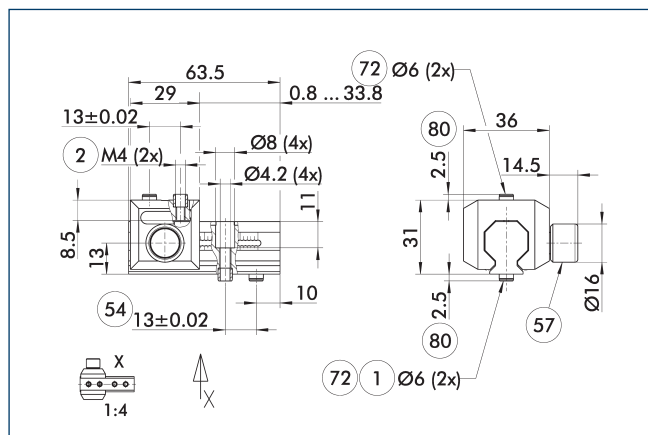

- ① Fissaggio della pinza
- ② Fissaggio delle dita
- ⑤ Collegamento opzionale a destra o a sinistra
- ⑤7 Bloccaggio
- ⑦2 Sede per boccia di centraggio
- ⑧0 Profondità della bussola di centraggio nella parte da montare

Il disegno mostra la griffa intermedia universale UZB.

Descrizione	ID	Passo
		[mm]
Griffa intermedia universale		
UZB 64	0300042	1.5
Griffa grezza		
ABR-PGZN-plus 64	0300010	
SBR-PGZN-plus 64	0300020	

① Se la pressione di esercizio è superiore a 6 bar, è necessario verificare l'idoneità all'uso al di sopra dei limiti di applicazione.

Campi di applicazione

Serie	Dimensioni	Variante	Idoneità
PGN-plus-P	64	-1 (6 bar)	■■■■
PGN-plus-P	64	-1-AS/1-IS (6 bar)	■■□□
PGN-plus-P	64	-2 (6 bar)	■■□□
PGN-plus-P	64	-2-AS/2-IS (6 bar)	□□□□
Legenda			
■■■■	Combinabile senza restrizioni		
■■□□	Utilizzo soggetto a restrizioni (si vedano i limiti di carico)		
□□□□	non combinabile		

I limiti di carico per descrivere i limiti di applicazione possono essere reperiti nel capitolo del catalogo relativo agli accessori corrispondenti.

Griffe grezze ABR/SBR-PGZN-plus 64

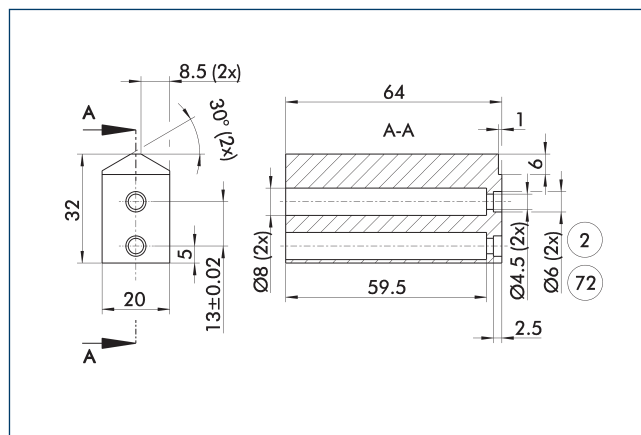

- ② Fissaggio delle dita
- ⑦2 Sede per boccia di centraggio

Il disegno mostra la griffa grezza che può essere rialesata a cura del cliente.

Descrizione	ID	Materiale	La fornitura comprende
Griffa grezza			
ABR-PGZN-plus 64	0300010	Alluminio (3.4365)	1
SBR-PGZN-plus 64	0300020	Acciaio (1.7131)	1

① Nella serie di pinze PGL-plus-P, l'uso di griffe grezze comporta una limitazione della corsa di chiusura. Verificare questo in dettaglio in anticipo utilizzando i dati CAD e regolare di conseguenza la rilavorazione delle griffe.

Unità di compensazione della tolleranza TCU

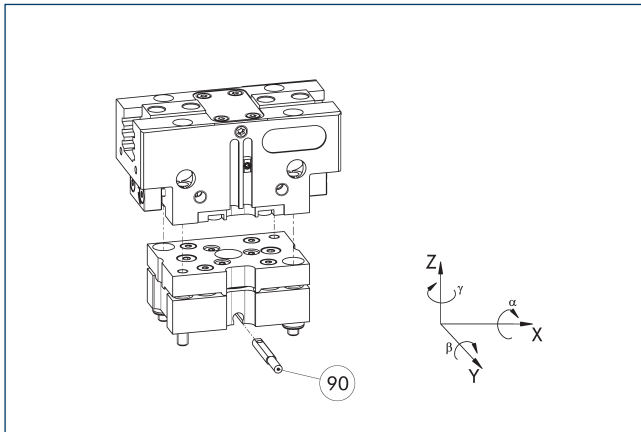

90 Monitoraggio del bloccaggio

Le pinze possono essere montate direttamente senza piastra adattatrice. Le unità di compensazione della tolleranza e le pinze presentano un piano di fissaggio identico in modo da poter montare tali unità anche in un secondo momento. Tenere conto dell'altezza di ingombro supplementare dovuta all'unità di compensazione della tolleranza. Per informazioni più dettagliate consultare il catalogo sugli accessori robot.

Descrizione	ID	Bloccaggio	Deviazione	Spesso combinato
Unità di compensazione				
TCU-P-064-3-MV	0324774	Si	$\pm 1^\circ/\pm 1,5^\circ/\pm 2^\circ$	●
TCU-P-064-3-OV	0324775	No	$\pm 1^\circ/\pm 1,5^\circ/\pm 2^\circ$	

Unità di compensazione AGE-F

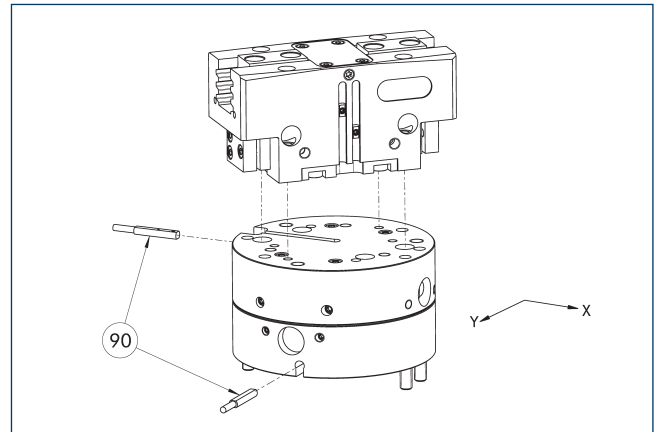

90 Monitoraggio

L'unità dispone di molteplici possibilità di fissaggio per pinze differenti della serie PGN-plus, PGN-plus-P e PZN-plus. Per maggiori informazioni rimandiamo al menu principale.

Descrizione	ID	Corsa di compensazione XY	Forza di ritorno	Spesso combinato
		[mm]	[N]	
Unità di compensazione				
AGE-F-XY-063-1	0324940	± 4	12	
AGE-F-XY-063-2	0324941	± 4	16	
AGE-F-XY-063-3	0324942	± 4	20	●

① Il monitoraggio della pinza non è possibile a causa del profilo d'ingombro della pinza.

Piastra di adattamento per PGN-plus 64

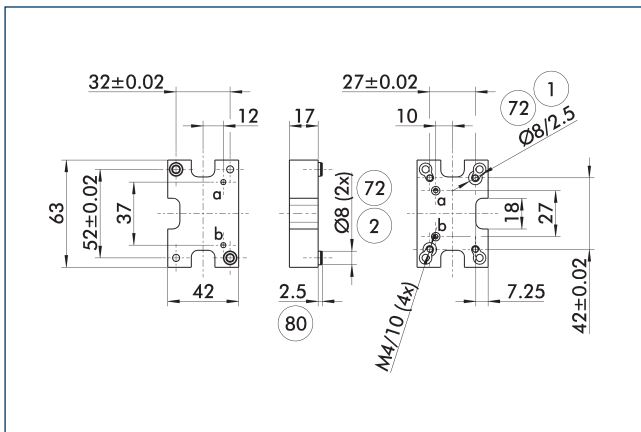

- ① Collegamento lato robot
- ② Collegamento lato utensile
- ⑦ Sede per boccia di centraggio
- ⑧ Profondità della bussola di centraggio nella parte da montare

La piastra di adattamento presenta passanti aria integrati per poter utilizzare una connessione diretta senza tubo flessibile della pinza appropriata.

Descrizione	ID
Lato uscita	
A-CWA-080-064-P	0305784

PGN-plus-P 64

Pinza universale

Sistema compatto di cambio per pinze

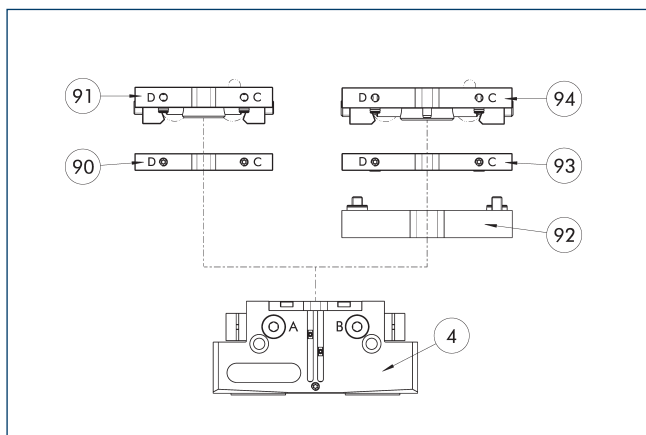

- ④ Pinze
- ⑨② Piastra adattatrice A-CWA
- ⑨① CWA sistema compatto di cambio lato tool
- ⑨③ CWA sistema compatto di cambio lato tool
- ⑨① Master compatto di cambio CWK
- ⑨④ Master compatto di cambio CWK

Le pinze possono essere montate direttamente senza piastra adattatrice. Per informazioni più dettagliate consultare il catalogo sulle pinze o sugli accessori per la robotica.

Descrizione	ID	
Lato uscita		
A-CWA-080-064-P	0305784	
CWA sistema compatto di cambio lato tool		
CWA-064-P	0305765	
Master compatto di cambio CWK		
CWK-064-P	0305764	

Valvole aggiuntive per pinze singole

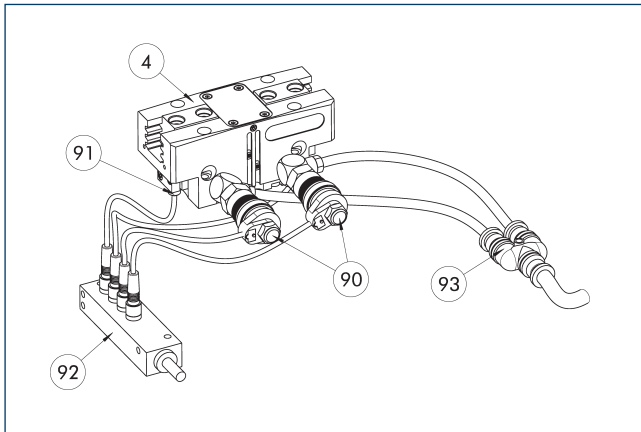

- ④ Pinze
- ⑨① Sensore
- ⑨② Distributori per sensori
- ⑨③ Distributore a Y
- ⑨④ Microvalvole MV

Il set di valvole di montaggio riduce il consumo di aria compressa dato che non è necessario ventilare o sfiatare le linee di alimentazione. Questo può anche ridurre il tempo ciclo. Il montaggio diretto senza tubo flessibile delle microvalvole riduce lo sforzo della pinza. Per semplificare ulteriormente la connessione elettrica di valvole e sensori, i loro segnali possono essere raggruppati tramite un distributore opzionale.

Descrizione	ID	Spesso combinato
Set di valvole di montaggio		
ABV-MV15-M5	0303323	
ABV-MV15-M5-V2-M8	0303386	
ABV-MV15-M5-V4-M8	0303356	●

- ① È richiesto un set di valvole aggiuntive ABV per attuatore. Il set ABV contiene due microvalvole 3/2, un distributore Y per l'alimentazione di aria compressa e, opzionalmente, un distributore per sensori con due o quattro ingressi o uscite. I sensori per il monitoraggio della pinza devono essere ordinati separatamente. I tubi flessibili pneumatici non sono inclusi nella fornitura.

Valvole aggiuntive per pinze doppie

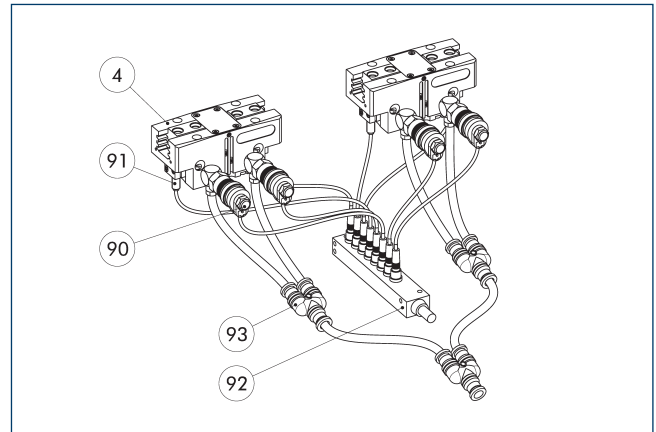

- ④ Pinze
- ⑨① Sensore
- ⑨② Distributori per sensori
- ⑨③ Distributore a Y
- ⑨④ Microvalvole MV

Il set di valvole di montaggio riduce il consumo di aria compressa, dato che non è necessario ventilare o sfiatare le linee di alimentazione. Questo può anche ridurre il tempo ciclo. Il montaggio diretto senza tubo flessibile delle microvalvole riduce lo sforzo della pinza. Per semplificare ulteriormente la connessione elettrica di valvole e sensori, i loro segnali possono essere raggruppati tramite un distributore.

Descrizione	ID	
Set di valvole di montaggio		
ABV-MV15-M5-V8-M8	0303357	

- ① È richiesto un set di valvole aggiuntive ABV per unità di presa doppia. Il set ABV contiene quattro microvalvole 3/2, tre distributori Y per l'alimentazione di aria compressa e un distributore per sensori con otto ingressi o uscite. I sensori per il monitoraggio della pinza devono essere ordinati separatamente. I tubi flessibili pneumatici non sono inclusi nella fornitura.

Automazione dell'assemblaggio modulare

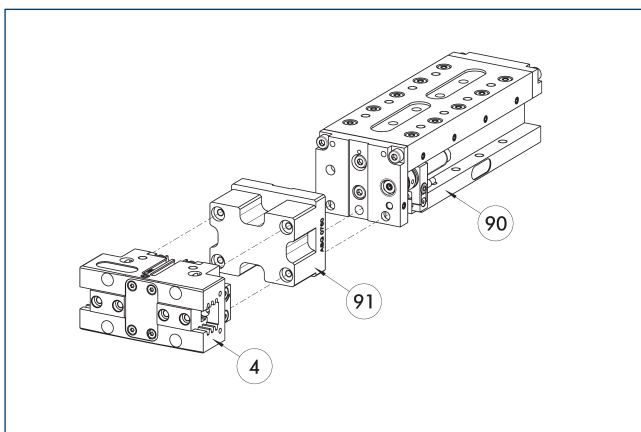

- ④ Pinze
- ⑨① Piastra adattatrice ASG
- ⑨② Modulo lineare CLM/KLM/LM/ELP/ELM/ELS/HLM

Pinze e moduli lineari possono essere combinati con adattatori standard del sistema di assemblaggio modulare. Per maggiori informazioni consultare la sezione "Assemblaggio modulare automatizzato" nel catalogo principale.

Sensore induttivo di prossimità

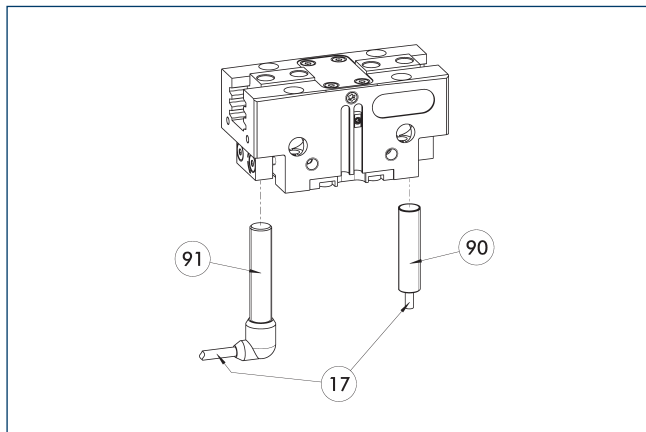

- 17 Uscita cavo 91 Sensore IN ...-SA
90 Sensore IN ...

Installazione diretta del monitoraggio della posizione finale

Descrizione	ID	Spesso combinato
Sensore induttivo di prossimità		
IN 80-S-M12	0301578	
IN 80-S-M8	0301478	●
INK 80-S	0301550	
Interruttore di prossimità induttivo con uscita del cavo laterale		
IN 80-S-M12-SA	0301587	
IN 80-S-M8-SA	0301483	●
INK 80-S-SA	0301566	
Cavo di connessione		
KA BG08-L 3P-0300-PNP	0301622	●
KA BG08-L 3P-0500-PNP	0301623	
KA BG12-L 3P-0500-PNP	30016369	
KA BW08-L 3P-0300-PNP	0301594	
KA BW08-L 3P-0500-PNP	0301502	
KA BW12-L 3P-0300-PNP	0301503	
KA BW12-L 3P-0500-PNP	0301507	
Clip per connettore/presa		
CLI-M12	0301464	
CLI-M8	0301463	
Prolunga per cavo		
KV BG12-SG12 3P-0030-PNP	0301999	
KV BG12-SG12 3P-0060-PNP	0301998	
KV BW08-SG08 3P-0030-PNP	0301495	
KV BW08-SG08 3P-0100-PNP	0301496	
KV BW08-SG08 3P-0200-PNP	0301497	●
KV BW12-SG12 3P-0030-PNP	0301595	
KV BW12-SG12 3P-0100-PNP	0301596	
KV BW12-SG12 3P-0200-PNP	0301597	
Distributori per sensori		
V2-M12	0301776	●
V2-M8	0301775	●
V4-M8	0301746	
V8-M8	0301751	

- i Due sensori sono richiesti per ciascuna unità, per il monitoraggio di due posizioni. In alternativa, prolunghe e distributori per sensori sono disponibili. Varianti di prodotto aggiuntive del sensore e ulteriori informazioni e dati tecnici possono essere trovate nel capitolo del sistema di sensori.

Sensore per posizioni flessibili

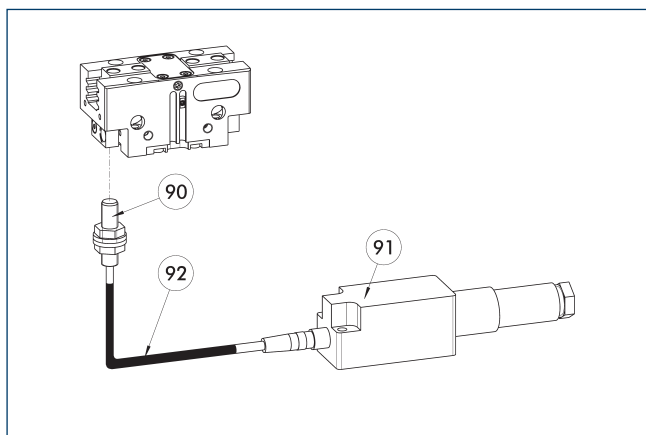

- 90 Sensore FPS-S
- 91 Processore elettronico FPS-F5
- 92 Prolunga per cavo

Monitoraggio della posizione flessibile fino a cinque posizioni.

Descrizione	ID	
Set di montaggio per FPS		
AS-FPS-PGN-plus-P 64/80	1363890	
Sensore		
FPS-S M8	0301704	
Processore elettronico		
FPS-F5	0301805	
Prolunga per cavo		
KV BG08-SG08 3P-0050	0301598	
KV BG08-SG08 3P-0100	0301599	

① In caso di impiego di un sistema FPS, per ogni pinza sono necessari un sensore FPS (FPS-S) e un processore elettronico (FPS-F5 / F5 T) e, se elencato, un set di montaggio (AS). Le prolunghe per cavi (KV) sono opzionali e disponibili nella parte del catalogo "Accessori".

Interruttore magnetico elettronico MMS

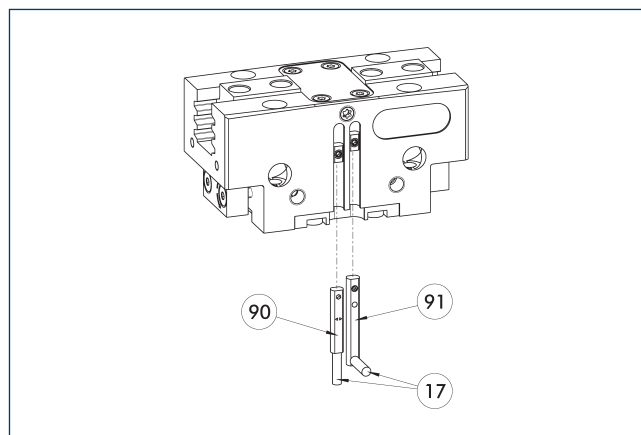

- 17 Uscita cavo
- 90 Sensore MMS 22...
- 91 Sensore MMS 22...-SA

Monitoraggio della posizione finale installato nella scanalatura C.

Descrizione	ID	Spesso combinato
Interruttore magnetico elettronico		
MMS 22-S-M8-PNP	0301032	●
MMSK 22-S-PNP	0301034	
Interruttori magnetici elettronici con uscita cavo laterale		
MMS 22-S-M8-PNP-SA	0301042	●
MMSK 22-S-PNP-SA	0301044	
Cavo di connessione		
KA BG08-L 3P-0300-PNP	0301622	●
KA BG08-L 3P-0500-PNP	0301623	
KA BW08-L 3P-0300-PNP	0301594	
KA BW08-L 3P-0500-PNP	0301502	
Clip per connettore/presa		
CLI-M8	0301463	
Prolunga per cavo		
KV BW08-SG08 3P-0030-PNP	0301495	
KV BW08-SG08 3P-0100-PNP	0301496	
KV BW08-SG08 3P-0200-PNP	0301497	●
Distributori per sensori		
V2-M8	0301775	●
V4-M8	0301746	
V8-M8	0301751	

① Due sensori sono richiesti per ciascuna unità, per il monitoraggio di due posizioni. In alternativa, prolunghe e distributori per sensori sono disponibili. Varianti di prodotto aggiuntive del sensore e ulteriori informazioni e dati tecnici possono essere trovate nel capitolo del catalogo del sistema di sensori.

Interruttore magnetico programmabile MMS 22-PI1

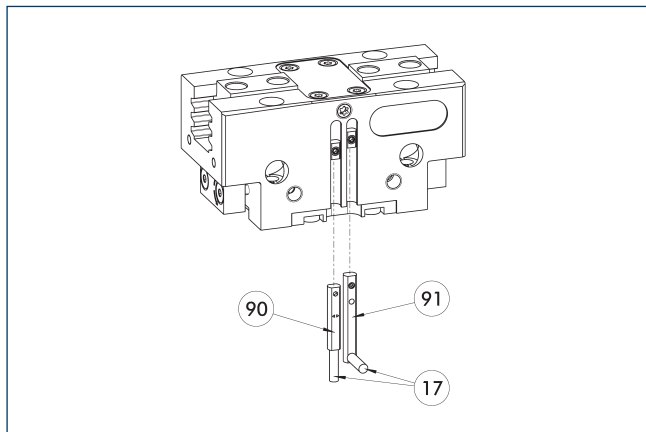

- ①7 Uscita cavo
- ①91 Sensore MMS 22...-PI1-...-SA
- ①90 Sensore MMS 22 PI1-...

Verifica della posizione con una posizione programmabile per ciascun sensore e sistema elettronico integrato nel sensore. Può essere programmato usando la chiave magnetica di programmazione MT (compresa in dotazione, ID 0301030) o tastierino di programmazione ST (opzionale). Monitoraggio della posizione finale installato nella scanalatura C. Se il tastierino di programmazione è elencato nella tabella fornita, la funzione di programmazione è possibile solo con questo strumento.

Descrizione	ID	Spesso combinato
Interruttore magnetico programmabile		
MMS 22-PI1-S-M8-PNP	0301160	●
MMSK 22-PI1-S-PNP	0301162	
Interruttori magnetici programmabili con uscita cavo laterale		
MMS 22-PI1-S-M8-PNP-SA	0301166	●
MMSK 22-PI1-S-PNP-SA	0301168	
Interruttore magnetico programmabile con alloggiamento in acciaio inossidabile		
MMS 22-PI1-S-M8-PNP-HD	0301110	●
MMSK 22-PI1-S-PNP-HD	0301112	

① Due sensori sono richiesti per ciascuna unità, per il monitoraggio di due posizioni. In alternativa, prolunghe e distributori per sensori sono disponibili. Varianti di prodotto aggiuntive del sensore e ulteriori informazioni e dati tecnici possono essere trovate nel capitolo del catalogo del sistema di sensori.

Interruttore magnetico programmabile MMS 22-PI2

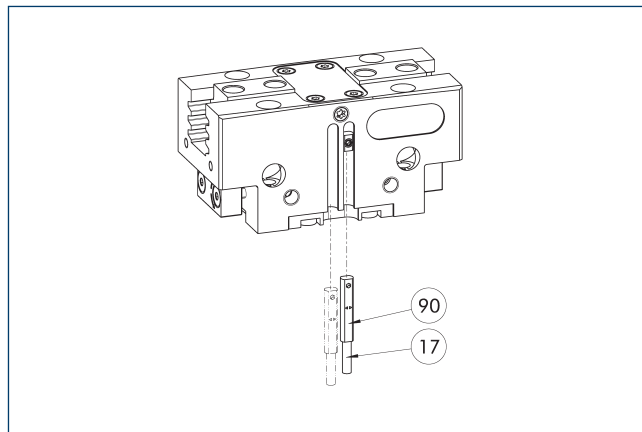

- ①7 Uscita cavo
- ①90 MMS 22...-PI2-... sensore

Verifica della posizione con due posizioni programmabili per ciascun sensore e sistema elettronico integrato nel sensore. Può essere programmato usando la chiave magnetica di programmazione MT (compresa in dotazione, ID 0301030) o tastierino di programmazione ST (opzionale). Monitoraggio della posizione finale installato nella scanalatura C. Se il tastierino di programmazione è elencato nella tabella fornita, la funzione di programmazione è possibile solo con questo strumento.

Descrizione	ID	Spesso combinato
Interruttore magnetico programmabile		
MMS 22-PI2-S-M8-PNP	0301180	●
MMSK 22-PI2-S-PNP	0301182	
Interruttori magnetici programmabili con uscita cavo laterale		
MMS 22-PI2-S-M8-PNP-SA	0301186	●
MMSK 22-PI2-S-PNP-SA	0301188	
Interruttore magnetico programmabile con alloggiamento in acciaio inossidabile		
MMS 22-PI2-S-M8-PNP-HD	0301130	●
MMSK 22-PI2-S-PNP-HD	0301132	

① Un sensore è richiesto per ciascuna unità, per il monitoraggio di due posizioni. Prolunghe e distributori per sensori sono opzionalmente disponibili. Varianti di prodotto aggiuntive del sensore e ulteriori informazioni e dati tecnici possono essere trovati nel capitolo del catalogo del sistema di sensori.

Interruttori magnetici programmabili MMS-P

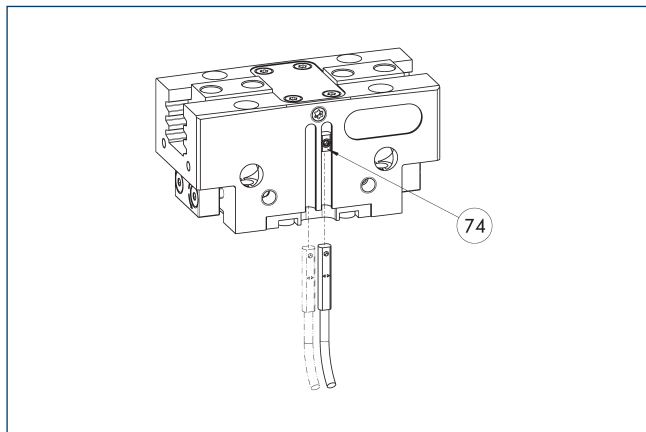

74 Limite arresto per sensore

Verifica della posizione con due posizioni programmabili per ciascun sensore. Monitoraggio della posizione finale installato nella scanalatura C.

Descrizione	ID	Spesso combinato
Interruttore magnetico programmabile		
MMSK-P 22-S-PNP	0301371	
MMS-P 22-S-M8-PNP	0301370	●
Cavo di connessione		
KA GLN0804-LK-00500-A	0307767	●
KA GLN0804-LK-01000-A	0307768	
KA WLN0804-LK-00500-A	0307765	
KA WLN0804-LK-01000-A	0307766	
Clip per connettore/presa		
CLI-M8	0301463	
Distributori per sensori		
V2-M8-4P-2XM8-3P	0301380	

① Un sensore è richiesto per ciascuna unità, per il monitoraggio di due posizioni. Prolunghe e distributori per sensori sono opzionalmente disponibili. Varianti di prodotto aggiuntive del sensore e ulteriori informazioni e dati tecnici possono essere trovati nel capitolo del sistema di sensori.

Sensore di posizione analogico MMS-A

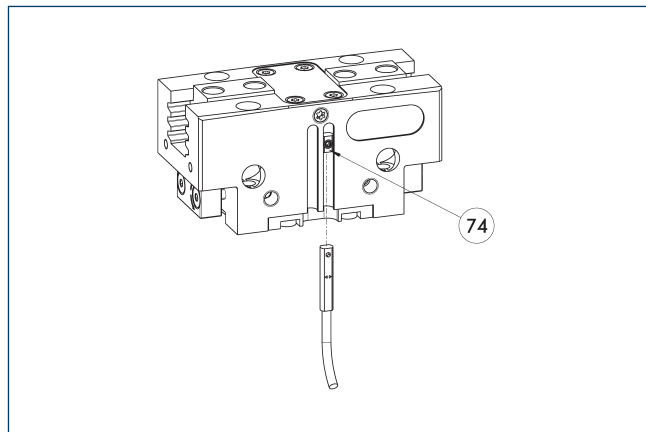

74 Limite arresto per sensore

Monitoraggio multi-posizione analogico senza contatto per un numero infinito di posizioni, facile da montare nella scanalatura a C. Può essere programmato usando la chiave magnetica di programmazione MT (compresa in dotazione, ID 0301030) o tastierino di programmazione ST (opzionale). Monitoraggio della posizione finale installato nella scanalatura C. Se il tastierino di programmazione è elencato nella tabella fornita, la funzione di programmazione è possibile solo con questo strumento.

Descrizione	ID	
Sensore di posizione analogico		
MMS 22-A-10V-M08	0315825	
MMS 22-A-10V-M12	0315828	

① Per ciascuna pinza è necessario un sensore. Non occorre alcun set di montaggio supplementare – la pinza è equipaggiata di serie per l'impiego del sensore. Ulteriori informazioni e dati tecnici possono essere trovati nel capitolo del catalogo del sistema di sensori.

Sensore per posizioni flessibili con MMS-A

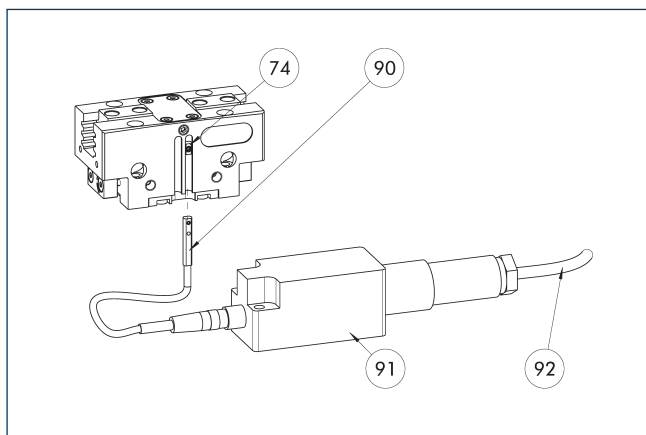

- 74 Limite arresto per sensore
- 90 MMS 22-A-... sensore
- 91 Processore elettronico FPS-F5
- 92 Cavo di connessione

monitoraggio della posizione flessibile fino a cinque posizioni. Il sensore può essere programmato usando la chiave magnetica di programmazione MT (compresa in dotazione, ID 0301030) o il tastierino di programmazione ST (opzionale). Se il tastierino di programmazione è elencato nella tabella fornita, la funzione di programmazione è possibile solo con questo strumento.

Descrizione	ID	
Sensore di posizione analogico		
MMS 22-A-05V-M08	0315805	
Processore elettronico		
FPS-F5	0301805	
Sensore Teaching Tool		
MT-MMS 22-PI	0301030	
Cavo di connessione		
KA BG16-L 12P-1000	0301801	

- ① In caso di utilizzo di un sistema FPS, sono necessari un MMS 22-A-05V e una valutazione dell'elettronica (FPS-F5) per ciascuna ganaschia, oltre a un set di montaggio (AS), se specificato. Le prolunghe per cavi (KV) in opzione sono disponibili nella parte del catalogo "Accessori".

Interruttore magnetico programmabile MMS-IO-Link

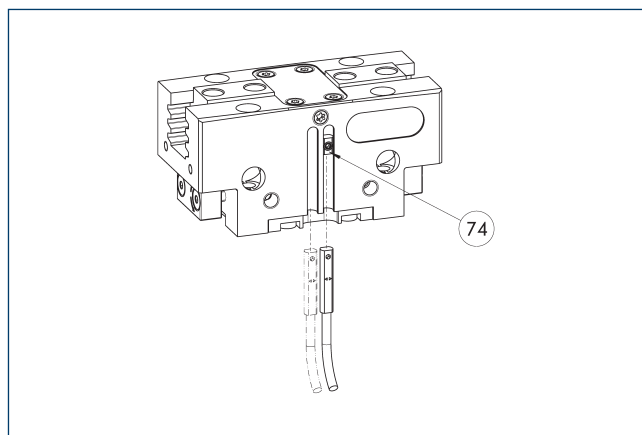

- 74 Limite arresto per sensore

Sensore per il monitoraggio della multiposizione attraverso il rilevamento della corsa completa della pinza. Il sensore è montato direttamente nella scanalatura a C della pinza. Il sensore è programmato per la pinza tramite l'interfaccia IO-Link, l'utensile magnetico di teach MT (compreso in fornitura, ID 0301030) o il tastierino di programmazione ST (non incluso nella fornitura, ID 0301026). Per il funzionamento è richiesto un master IO-Link.

Descrizione	ID	
Interruttore magnetico programmabile		
MMS 22-IO-L-M08	0315830	
MMS 22-IO-L-M12	0315835	

- ① Per ciascuna pinza è necessario un sensore. Non occorre alcun set di montaggio supplementare – la pinza è equipaggiata di serie per l'impiego del sensore. Ulteriori informazioni e dati tecnici possono essere trovati nel capitolo del catalogo del sistema di sensori.

Sensore di posizionamento analogico APS-Z80

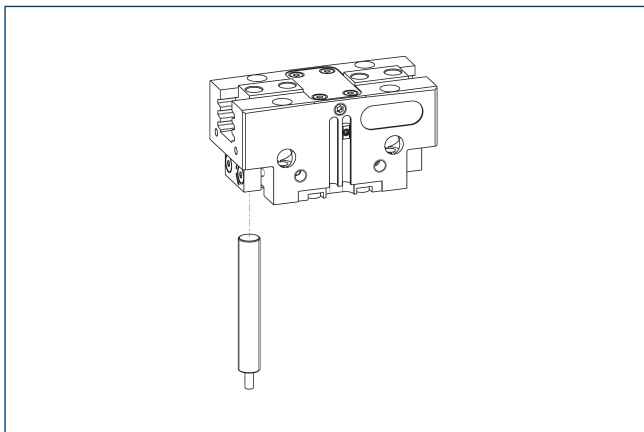

Misurazione senza contatto, monitoraggio multi-posizione analogico per un numero infinito di posizioni.

Descrizione	ID	Spesso combinato
Set di montaggio per APS-Z80		
AS-APS-Z80-PGN-plus-P 64-1	1366196	
AS-APS-Z80-PGN-plus-P 64-2	1366200	
Sensore di posizione analogico		
APS-Z80-K	0302072	
APS-Z80-M8	0302070	●

① Se s'impiega un sistema APS, per ogni pinza sono necessari un set di montaggio (AS-APS-Z80) e un sensore APS-Z80. La risoluzione del sensore può essere inferiore nelle aree periferiche della pinza. È possibile trovare ulteriori informazioni sul prodotto nel manuale d'uso.

Sensore di posizionamento analogico APS-M1

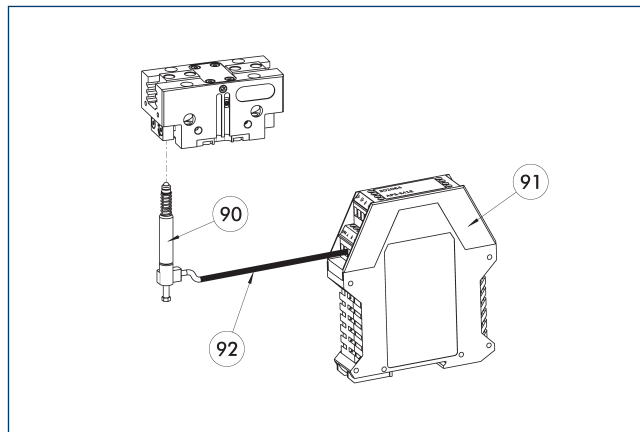

- ⑨⑩ Sensore APS-M1S
- ⑨① Processore elettronico APS-M1E
- ⑨② Cavo di prolunga APS-K

monitoraggio multi-posizione analogica per un numero qualsiasi di posizioni

Descrizione	ID	
Set di montaggio per APS-M1		
AS-APS-M1-PGN-plus-P 64-1	1363716	
AS-APS-M1-PGN-plus-P 64-2	1363721	
Sensore di posizione analogico		
APS-M1S	0302062	
Cavo di connessione		
APS-K0200	0302066	
APS-K0700	0302068	
Processore elettronico		
APS-M1E	0302064	

① In caso di impiego di un sistema APS, per ogni pinza sono necessari un set di montaggio (AS-APS-M1), un sensore APS-M1S (comprensivo di cavo di 3 m) come anche un'apparecchiatura elettronica (APS-M1E). Come opzione tra il sensore e l'elettronica è possibile posizionare una prolunga (APS-K). Tra sensore ed elettronica la lunghezza massima del cavo è di 10 m, tra elettronica ed elettronica di comando (SPS) max. 1 m.



SCHUNK GmbH & Co. KG
Spann- und Greiftechnik

Bahnhofstr. 106 - 134
D-74348 Lauffen/Neckar
Tel. +49-7133-103-0
Fax +49-7133-103-2399
info@de.schunk.com
schunk.com

Folgen Sie uns | *Follow us*

